

Accessories for Greasing Equipment

集中潤滑装置用 付属品

スプレーバルブ・Y形ストレーナー・高圧玉形弁・二方向逆止弁



スプレーバルブ

SPRAY VALVES

各種オープンギヤや旋回部に使用されるタイヤローラーへのグリース及び高粘度ギヤオイルのスプレーにご使用ください。流入グリースと内蔵空気弁が連動する「KP-0」と外部設置の電磁弁を連動させる「KP-2」をお選びいただけます。分配弁からの吐出を利用してスプレーする場合の1回のスプレー時間はおよそ5秒以内が目安です。空気中の水分の影響を無くすため、空気入り口を下向きにして取り付けください。

Use for grease to various open gear and tire roller of tern ports. Also use for spray of high viscosity gear oil. You can choose KP-0 that work together inflow grease and air valve or KP-2 that work together on solenoid valve of outdoor install. In the case of spray that use the discharge from valve, time of spray is within around 5 second/time. To remove the effect of moisture in the air, please set it up with turn down the air inlet.

寸法図 DIMENSIONS

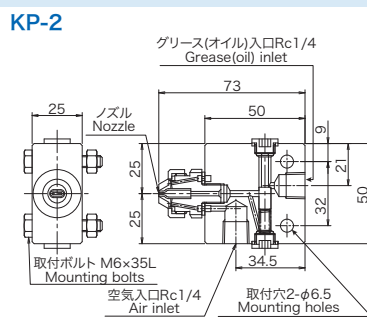
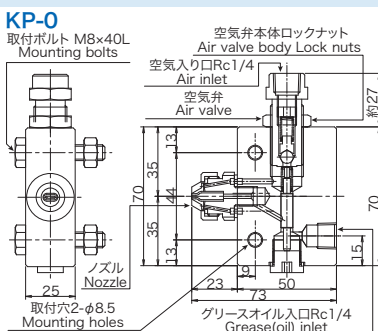

スプレーパターン
(グリース使用時)
SPRAY PATTERN
(WHEN GREASE IS USED)

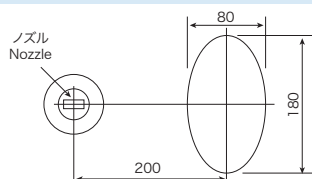

仕様 SPECIFICATION

形式 Model	KP-0	KP-2
ノズル方向 Nozzle direction	横 Horizontal	
パターン方向 Pattern direction	縦 Vertical	
空気回路開閉方式 On-off system for air circuit	流入グリースと内蔵空気弁が連動する自動式 Automatic by cooperative action of inflow grease and built-in air valve	外部設置の電磁弁を連動させる Interlocking to external installed solenoid valve
最小必要油量 Min. required oil volume	1.5cm ³	1.0cm ³
最低必要油圧 Min. required oil pressure	1.5MPa	1.0MPa
空気消費量 Air consumption	8Nℓ/sec (at 0.3MPa)	
付属取付ボルト Mounting bolts	M8×40L	M6×35L
質量 Weight	0.7kg	0.5kg

集中潤滑装置用 付属品

Accessories for Greasing Equipment

スプレーバルブ・Y形ストレーナー・高圧玉形弁・二方向逆止弁

グリース用Y形ストレーナー Y-TYPE LINE STRAINERS

寸法図 DIMENSIONS

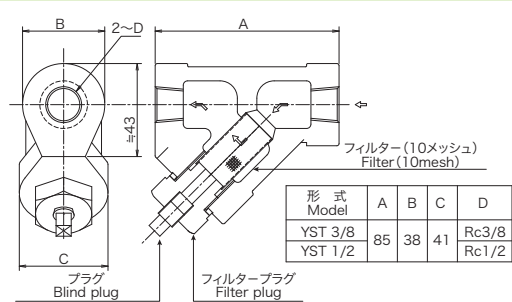

仕様 SPECIFICATION

形式 Model	YST 3/8-10	YST 3/8-100	YST 1/2-10	YST 1/2-100
材質 Material	FCD400			
使用圧力 Operating pressure	MAX 20.6MPa			
エレメント Element	SUS 10メッシュ SUS 10 mesh	SUS 100メッシュ SUS 100 mesh	SUS 10メッシュ SUS 10 mesh	SUS 100メッシュ SUS 100 mesh
ネジ径 Screw diameter	Rc 3/8		Rc 1/2	
質量 Mass	0.81kg			

グリース用高圧玉形弁

HIGH PRESSURE VALVES



寸法図 DIMENSIONS

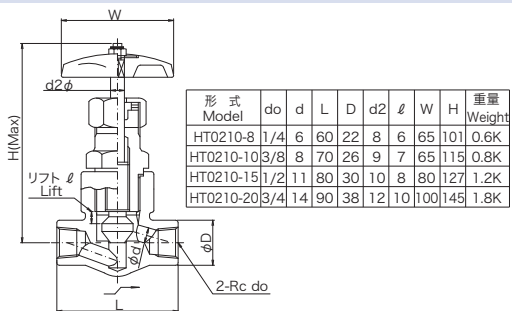

仕様 SPECIFICATION

形式 Model	HT0210-8	HT0210-10	HT0210-15	HT0210-20
材質 Material	S30C-L			
使用圧力 Operating pressure	MAX 20.6MPa			
ネジ径 Screw diameter	Rc 1/4	Rc 3/8	Rc 1/2	Rc 3/4
質量 Mass	0.6kg	0.8kg	1.2kg	1.8kg

グリース用二方向逆止弁

2-WAY CHECK VALVES



寸法図 DIMENSIONS

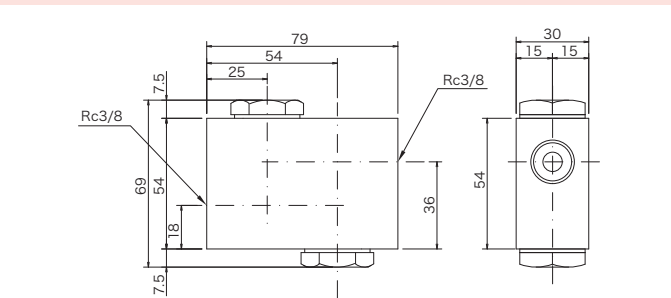

仕様 SPECIFICATION

形式 Model	TWCV 3/8
材質 Material	S35CF
使用圧力 Operating pressure	MAX 20.6MPa
バルブ啓開圧力 Pressure to open the valve	0.294~0.490MPa
ネジ径 Screw diameter	Rc 3/8
質量 Mass	1.4kg



広和株式会社

本社：〒554-0012 大阪市此花区西九条1丁目3番31号(広和ビル)
 TEL (06)6462-7155(代) FAX (06)6468-3298
 大阪支店：〒554-0012 大阪市此花区西九条1丁目3番31号(広和ビル)
 TEL (06)6462-7151(代) FAX (06)6468-3298
 東京支店：〒101-0038 東京都千代田区神田美倉町12番地(MH木屋ビル6階)
 TEL (03)3253-3161(代) FAX (03)3253-3166
 西日本支店：〒720-0054 広島県福山市城見町1丁目3番40号
 TEL (084)923-0347(代) FAX (084)923-5414
 市川工場：〒679-2303 兵庫県神崎郡市川町上瀬加474-1
 TEL (0790)27-1313(代) FAX (0790)27-1314

代理店